

**Elektromos ventilátoros fűrész
1100W**



Használati utasítás



Mielőtt először használná az elektromos láncfűrész, olvassa el figyelmesen ezt a kézikönyvet az elejétől a végéig, hogy elkerülje a helytelen működést. Jól őrizze meg, és adja tovább a következő felhasználónak.



Fig. B



Fig. C

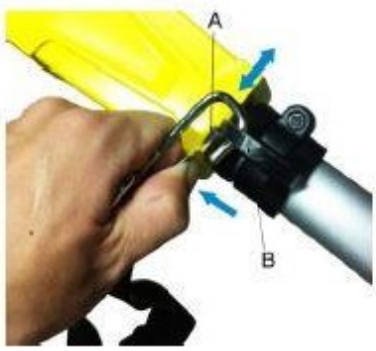

Fig. D



Fig. E



Fig. F

Fig. 1



Fig. 2

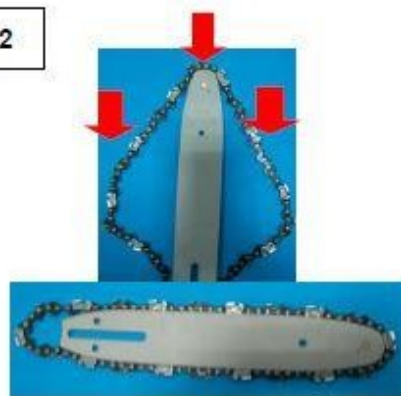

Fig. 3



Fig. 4



Fig. 5



Fig. 6



Fig. 7



Fig. 8

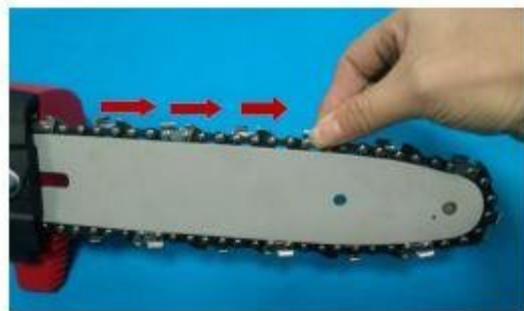

Fig. G

Fig. 1

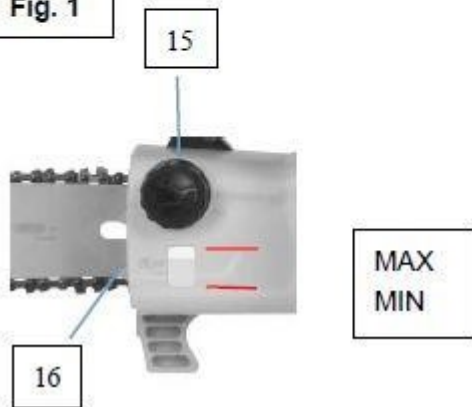

Fig. 2



Fig. 3



Fig. 4



Fig. H



Fig. 1



Fig.2



1. LEÍRÁS (A. ábra)

Az elektromos láncfűrész egy villanymotor ereje támogatja. A készülék biztonsági okokból el van szigetelve, és nem igényel földelést. Az elektromos láncfűrész metszőszerként láncot tartalmaz. A felhasználó védelme érdekében az elektromos láncfűrész csak azután kezdheti meg működését, hogy a biztonsági kapcsolók megnyomásával. A művelet funkciói a következő leírásokban találhatóak.

1. Védőburkolat9	. Vállpánt
2. Chain10	. Kábelhorog
3. Útmutató sín11	. Hátsó fogantyú
4. Szögbeállító gomb12	. Biztonsági kioldógomb
5. Zárógomb13	. ON/OFF kapcsoló
6. Teleszkópos fogantyú14	. Hálózati kábel
7. Fogantyú15	. Olajtartály kupak
8. Vállpánt csatlakozás16	. Lánfbeállító csavar

2. A CSOMAG TARTALMA

- Távolítson el minden csomagolóanyagot.
- Távolítsa el a fennmaradó csomagolást és a szállítási támasztékokat (ha vannak).
- Ellenőrizze a csomag tartalmának teljességét.
- Ellenőrizze a készüléket, a tápkábelt, a hálózati csatlakozót és az összes tartozékot, hogy azok nem sérültek-e meg a szállítás során.
- A csomagolóanyagot ideális esetben a garanciaidő végéig tárolja. Ezt követően a helyi hulladékkezelő rendszerben ártalmatlanítsa.



FIGYELMEZTETÉS A csomagolóanyagok nem játékok! A gyermekek nem játszhatnak műanyag zacskókkal! Fulladásveszély!

- Láncfűrész (1 db)
- Lánc (1 db)
- Stick (1 db)
- Rúdhüvely (1 db)
- Hatszögletű csavar (1 db)
- Hatszögletű anya (1 db)
- Vállpánt (1 db)
- Olajos flakon 100ml (üres) (1 db)
- dugókulcs (1 db)
- Használati utasítás (1 db)

3. SZIMBOLOK



Az európai irányelvek alapvető követelményeinek megfelelően



A sérülésveszély csökkentése érdekében a felhasználónak el kell olvasnia a használati utasítást.



Ne dobja a régi készülékeket a háztartási hulladékba.



Elektromos veszélyek, tartson legalább 10 méter távolságot a távvezetésektől.



Viseljen hallásvédőt.



Viseljen szemvédőt.



Viseljen fejdédőt, védőszemüveget és hallásvédőt.



Dupla szigetelés



A szerszám sérülésének vagy károsodásának veszélyét jelzi.



Viseljen kesztyűt.



Védőcipő viselése ajánlott.



Tartsa távol a járókelőket



Soha ne használja a gépet esőben, nedves vagy nedves körülmények között. A nedvesség áramütés veszélyét rejti magában.



A láncfűrészén végzett minden munka előtt húzza ki a dugót a konnektorból.



Ha a kábel megsérült vagy elvágódott, azonnal húzza ki a csatlakozóaljzatból.

4. ÁLTALÁNOS BIZTONSÁGI FIGYELMEZTETÉSEK

FIGYELEM; Olvassa el az összes biztonsági figyelmeztetést és utasítást. A figyelmeztetések és utasítások figyelmen kívül hagyása áramütést, tüzet vagy súlyos sérülést okozhat.

Minden figyelmeztetést és utasítást mentsen el a későbbi hivatkozáshoz.

A figyelmeztetésekből az "elektromos szerszámok" kifejezés a hálózatról (kábelrel) vagy akkumulátorról (kábel nélkül) működtetett elektromos szerszámokra vonatkozik.

4.1 Munkaterület biztonsága

- a) Tartsa a munkaterületet tisztán és jól megvilágítva. A rendetlenség vagy a sötétség balesetekhez vezethet.
- b) Ne használjon elektromos szerszámokat robbanásveszélyes környezetben, például gyúlékony folyadékokat, gázokat vagy port tartalmazó környezetben. Az elektromos szerszámok szikrákat termelnek, amelyek meggyújthatják por vagy füst.
- c) Az elektromos szerszámokkal végzett munka során ügyeljen a gyermekekre és a közelben tartózkodókra. A zavaró tényezők miatt elveszítheti az irányítást.

4.2 Elektromos biztonság

- a) Az elektromos szerszámok dugóinak illeszkedniük kell a csatlakozóaljzathoz. Soha ne módosítsa a dugót semmilyen módon. Ne használjon semmilyen adaptert földelt elektromos szerszámokkal. A be nem illesztett dugók és a megfelelő aljzatok csökkentik az áramütés veszélyét.
- b) Kerülje a test érintkezését földelt felületekkel, például sütőkkel, radiátorokkal, tűzhelyekkel és hűtőszekrények. Ha a teste földelve van, megnő az áramütés veszélye.
- c) Ne tegye ki az elektromos szerszámokat esőnek vagy nedvességnek. Az elektromos szerszámba kerülő víz növeli az áramütés veszélyét.
- d) Ne éljen vissza a kábellel. Soha ne használja a tápkábelt elektromos szerszámok hordozására, húzására vagy kihúzására. Védje a kábelt a hőtől, olajtól, éles szélektől vagy mozgó alkatrészeketől. A sérült vagy összegabalyodott kábelek növelik az áramütés veszélyét jelenlegi.
- e) Ha kültéren dolgozik elektromos szerszámokkal, használjon kültéri használatra alkalmas hosszabbító kábelt. A kültéri használatra alkalmas kábel használata csökkenti az áramütés veszélyét.
- f) Ha az elektromos szerszámok nedves környezetben történő használata elkerülhetetlen, használjon áramvédett áramvédő kapcsolókészüléket. A RCD használata csökkenti az áramütés veszélyét.

4.3 Személyes biztonság

- a) Maradjon éber, figyeljen arra, hogy mit csinál, és használja a józan eszét, amikor elektromos szerszámokkal dolgozik. Ne használjon elektromos szerszámokat, ha fáradt vagy az alábbi szerek hatása alatt áll kábítószerek, alkohol vagy drogok. Az elektromos szerszámokkal végzett munka során egy pillanatnyi figyelmetlenség súlyos személyi sérülést okozhat.

b) Viseljen egyéni védőfelszerelést. Mindig viseljen szemvédőt. A megfelelő körülmények között használt védőfelszerelés, mint például a porvédő maszk, csúszásmentes biztonsági cipő, sisak vagy fülvédő csökkenti a személyi sérülés kockázatát.

- c) Kerülje el a nem szándékos indítást. Győződjön meg róla, hogy a hálózati kapcsoló OFF állásban van, mielőtt csatlakoztatja a készüléket áramforráshoz és/vagy felemeli vagy hordozza. A címen
Az elektromos szerszámot úgy vinni, hogy az ujjá a kapcsolón van, vagy bekapcsolt állapotban lévő elektromos szerszámot bekapcsolni balesetet okozhat.
- d) Vegye ki a beállítókulcsot, mielőtt bekapcsolja az elektromos szerszámot. Az elektromos szerszám forgó részéhez csatlakoztatott állítókulcs személyi sérülést okozhat.
- e) Ne túlozzon. Mindig tartsa meg a megfelelő testtartást és egyensúlyt. Ez lehetővé teszi az elektromos szerszám jobb irányítását váratlan helyzetekben.
- f) Öltözzön megfelelően. Ne viseljen bő ruházatot vagy ékszereket. Védje a haját, a ruházatot és a kesztyűt a mozgó részeketől. A laza ruházat, az ékszerek vagy a hosszú haj beakadhat a mozgó alkatrészekbe.
- g) Ha rendelkezésre állnak az elszívó és porgyűjtő berendezések csatlakoztatására szolgáló létesítmények, ellenőrizze, hogy helyesen vannak-e csatlakoztatva és használva. A porleválasztók használata csökkentheti a porral kapcsolatos kockázatokat.

4.4 Az elektromos szerszámok használata és gondozása

- a) Ne erőltesse az elektromos szerszámokat. Használja a megfelelő elektromos szerszámokat, amelyek megfelel az Ön igényeinek. A megfelelő elektromos szerszámok jobban és biztonságosabban végzik el a munkát a tervezett ütemben.
- b) Ne használja az elektromos szerszámot, hacsak a hálózati kapcsoló nem kapcsolja be és ki. Minden olyan elektromos szerszám, amelyet nem lehet a kapcsolóval működtetni, veszélyes, és meg kell javítani.
- c) A szerszám beállítása, tartozékok cseréje vagy tárolása előtt húzza ki a hálózati csatlakozót az áramforrásból, és vegye ki az akkumulátort az elektromos szerszámából. Ilyen óvintézkedések a biztonsági intézkedések csökkentik az elektromos szerszámok véletlenszerű beindításának kockázatát.
- d) Tartsa a nem használt elektromos szerszámokat gyermekek elől elzárva, és ne engedje, hogy olyan személyek kezeljék az elektromos szerszámokat, akik nem ismerik azokat, vagy nem ismerik ezeket az utasításokat. Az elektromos szerszámok képzetlen felhasználók kezében veszélyesek.
- e) Az elektromos szerszámok karbantartása. Ellenőrizze a mozgó alkatrészek helytelen beállítását vagy elakadását, a törött alkatrészeket és minden más olyan körülményt, amely befolyásolhatja az elektromos szerszám működését. Ha az elektromos szerszám sérült, használat előtt javíttassa meg. Sok baleset

a nem megfelelően karbantartott elektromos szerszámok okozta.

f) Tartsa a vágószerszámokat élesen és tisztán. A megfelelően karbantartott, éles vágóélekkel rendelkező vágószerszámok kevésbé hajlamosak az elakadásra, és könnyebben kezelhetők.

g) Használja az elektromos szerszámokat, tartozékokat és tartozékokat a jelen használati utasításnak megfelelően, figyelembe véve a munkakörülményeket és az elvégzendő munkát. Az elektromos szerszámok rendeltetésétől eltérő célokra történő használata veszélyes helyzetekhez vezethet.

4.5 Szolgáltatás

a) Javíttassa meg az elektromos szerszámot olyan szakképzett javítóval, aki csak azonos pótalkatrészeket használ. Ez biztosítja, hogy az elektromos szerszám biztonsága megmaradjon.

Láncfűrész biztonsági figyelmeztetések

- Amikor a láncfűrész üzemel, a test minden részét tartsa távol a következő helyektől láncfűrészek. A láncfűrész beindítása előtt győződjön meg arról, hogy semmi sem ér a lánchoz. Egy pillanatnyi figyelmetlenség a láncfűrészekkel végzett munka során a ruházat vagy a test belegabalyodhat a láncba.
- A láncfűrész mindig úgy tartsa, hogy a jobb kezét a hátsó fogantyún, a bal kezét pedig az első fogantyún tartja. A láncfűrész fordított kézzel tartva növeli a kockázatot.
- Az elektromos szerszámokat csak a szigetelt fogófelületükönél fogva fogja meg, mivel a kés pengéje hozzáérhet a rejtett vezetékhez vagy magához a kábelhez. A vágópengék, amelyek érintkeznek "feszültség alatt álló" vezetékhez, az elektromos szerszámok nem védett fém alkatrészei okozhatnak "feszültség alatt" van, és így áramütést okozhat a kezelőnek.
- Viseljen védőszemüveget és fülvédőt. A fej, a kezek, a lábak és a lábak további védőfelszerelése ajánlott. A megfelelő védőruházat csökkenti a repülő részecskékből vagy a fűrészlánccal való véletlen érintkezésből eredő sérüléseket.
- Ne használjon láncfűrész fán. A láncfűrész működtetése, amikor egy személy a fán van, személyi sérülést okozhat.
- A láncfűrész mindig tartsa stabil helyzetben, és csak szilárd, biztonságos és vízszintes felületen állva használja. A csúszós vagy instabil felületek, például létrák, egyensúlyvesztést vagy a láncfűrész feletti uralom elvesztését okozhatják.
- Feszített ág vágásakor ügyeljen a visszarúgásra. Amikor a fa rostjainak feszültsége felszabadul, a terhelt ág megütheti a kezelőt és/vagy a láncfűrész irányíthatatlanná teheti.
- A bokrok és fák metszésekor fokozottan ügyeljen. A vékony anyag megakadhat a fűrészláncon, és a kezelő felé lőhet.
- A láncfűrész az elülső fogantyúnál fogva hordozza, a fűrész kikapcsolt helyzetben és a testtől távol. A láncfűrész szállításakor vagy tárolásakor mindig szerelje fel a vezetőrud fedelét. A láncfűrész megfelelő kezelése csökkenti a mozgó lánccal való véletlen érintkezés valószínűségét.
- Kövesse a kenésre, a láncfeszítésre és a tartozékok cseréjére vonatkozó utasításokat. A nem megfelelően feszített vagy kenhető lánc vagy elszakadhat, vagy megnövelheti a visszarúgás esélyét.

- Tartsa a fogantyúkat szárazon, tisztán, olaj- és zsírmentesen. A zsíros fogantyúk csúszósak és irányíthatatlanná teszik a gépet.

- Csak fát vágjon. Ne használja a láncfűrész olyan célokra, amelyekre nem rendeltetése. Például: ne használja a láncfűrész műanyag, falazat vagy nem fából készült építőanyagok vágására. A láncfűrész rendeltetésétől eltérő célokra történő használata a következőket eredményezheti veszélyes helyzet.

A visszarúgás okai és megelőzése:

Visszarúgás akkor fordulhat elő, ha a vezető rúd hegye hozzáér egy tárgyhoz, vagy ha a fa a vágás közben megfogja és beszorítja a fűrész. Bizonyos esetekben a hegy érintkezése hirtelen visszarúgást okozhat, amely a vezető rudat felfelé és hátrafelé lövi a fűrészgép felé. az üzemeltetőnek.

Ha a fűrészláncot a vezetőrúd teteje mentén szorítja be, a vezetőrúd gyorsan visszatolhatja a kezelő felé.

Ezen reakciók bármelyike a fűrész feletti uralom elvesztését okozhatja, ami súlyos személyi sérülésekhez vezethet. Ne hagyatkozzon kizárólag a fűrészbe épített biztonsági eszközökre. Láncfűrész használóként több lépést is meg kell tennie a vágás közbeni balesetek és sérülések megelőzése érdekében. A visszarúgás a következők eredménye a műszer nem megfelelő használata vagy nem megfelelő üzemeltetési eljárások vagy körülmények, és az alábbiakban ismertetett megfelelő óvintézkedések megtételével megelőzhető:

- Tartsa szilárdan a markolatát úgy, hogy hüvelykujjai és ujjai a láncfűrész fogantyúi köré tekeredjenek, mindkét keze a fűrészben legyen, és testét és karját úgy helyezze el, hogy ellenálljon a visszarúgó erőnek. Erő a visszarúgás a kezelő által szabályozható, ha megfelelő óvintézkedéseket tesz.

- Ne túlozzon, és ne vágjon vállmagasság felett. Ez segít megelőzni a nem kívánt csúcsérintést, és lehetővé teszi a láncfűrész jobb irányítását váratlan helyzetekben.

- Csak a gyártó által meghatározott csere rudakat és láncokat használjon. A nem megfelelően kicserélt rudak és láncok lánc törést és/vagy visszarúgást okozhatnak.

- Kövesse a gyártó utasításait a fűrészlánc élezésére és karbantartására vonatkozóan. A mélységmérő magasságának csökkentése fokozott visszarúgáshoz vezethet.

5. BIZTONSÁGI UTASÍTÁSOK ÉS BALESETMEGELŐZÉS

A fűrész használatakor be kell tartani a biztonsági előírásokat. Saját és mások biztonsága érdekében a láncfűrész használata előtt olvassa el figyelmesen ezt az információt, és tartsa biztonságos helyen, hogy hivatkozhatson rá.

A láncfűrész csak fa vagy fából készült tárgyak fűrészelésére használja. Minden más használat saját felelősségére történik, és veszélyes lehet. A gyártó nem vállal felelősséget a

nem rendeltetésszerű használatból eredő károkért.

A láncfűrész első használata előtt olvassa el a teljes használati útmutatót, hogy elkerülje a láncfűrész helytelen kezelését. A láncfűrész kezelésével kapcsolatos minden információ az Ön személyes biztonságával kapcsolatos. Kérje meg egy szakembert, hogy mutassa meg, hogyan kell használni a láncfűrészt!

- A csatlakoztatás előtt ellenőrizze a dugót és a kábelt, hogy nincs-e rajta sérülés. Ha a tápkábel cseréje szükséges, azt a gyártónak vagy képviselőjének kell elvégeznie a biztonsági kockázat elkerülése érdekében.

- Soha ne használjon sérült kábelt, csatlakozót vagy dugót, illetve olyan tápkábelt, amely nem felel meg a követelményeknek. Ha a kábel sérült vagy elszakadt, azonnal húzza ki.

- A láncfűrészsel végzett munka során mindig viseljen védőszemüveget és védőkesztyűt.

- A sérülések elkerülése érdekében viseljen szűk ruházatot és biztonsági cipőt.

- A halláskárosodás megelőzése érdekében viseljen fülvédőt. A napellenzővel ellátott sisakok különösen hasznosak.

- Amikor láncfűrészsel dolgozik, győződjön meg arról, hogy szilárdan áll.

- Tartson rendet a munkahelyén.

- Az áramütés elkerülése érdekében ne érintse meg a földelt részeket.

- A fűrészsel végzett munka előtt mindig húzza ki a dugót a konnektorból.

- Csak akkor csatlakoztassa, ha a fűrész ki van kapcsolva.

- A láncfűrészt csak egy személy használhatja. Minden más személynek távol kell maradnia a láncfűrész munkaterületétől. Különösen a gyermekeket és a háziállatokat mindig távol kell tartani.

- A fűrész indításkor nem érhet semmihez.

- A láncfűrészt mindkét kezével erősen fogja meg, amikor vele dolgozik.

- A láncfűrészt gyermekek és fiatalok nem használhatják. Ez alól a tilalom alól csak a 16 éves és idősebb fiatalok képeznek kivételt, akik képzésük keretében felügyelet mellett használhatják a láncfűrészt. A fűrészt csak olyan személyeknek adja kölcsön, akik ismerik ezt a típusú láncfűrészt és tudják, hogyan kell kezelni. A fűrészsel együtt mindig adja át a használati utasítást.

- Győződjön meg róla, hogy a láncfűrészt gyermekek számára elérhetetlen helyen tárolja.

- A fűrészt csak egészséges, azaz jó fizikai állapotban lévő személyek kezelhetik. Ha fáradtságot kezd érezni, tartson szünetet. A láncfűrészt nem szabad alkohol fogyasztása után használni.

- Soha ne tegye ki a fűrészt esőnek vagy rossz időjárásnak. Gondoskodjon arról, hogy a munkavégzés helyén elegendő fény legyen. Ne használjon elektromos szerszámokat gyúlékony folyadékok vagy gázok közelében.

- Ha a láncfűrész hosszabb ideig nem használják, le kell állítani, hogy ne veszélyeztessen más személyeket.

- A vágás előtt mindig állítsa be a szöges ütközőt.
 - Csak akkor vegye ki a láncfűrész a fából, ha a lánc még jár. Aki megállás nélkül fűrész, azt előre húzhatja.
 - Soha ne használja a láncfűrész létrán, fán vagy más instabil helyen állva. Ne fűrészelj egy kézzel.
 - A tápkábelnek mindig a fűrész kezelője mögött kell lennie.
 - A tápkábelnek mindig a láncfűrész hátuljáról kell kiindulnia.
 - Csak eredeti tartozékokat használjon.
 - A szabadban használt láncfűrészeket áramvédőre kell csatlakoztatni.
 - Ne terhelje túl az elektromos szerszámokat. A legjobban és legbiztonságosabban az adott teljesítményen belül működnek kapacitástartomány.
 - Mindig a megfelelő elektromos szerszámokat használja. Ne használjon kis teljesítményű láncfűrész nehéz munkákhoz.
 - Csak a megfelelő célra használja a kábelt. Soha ne hordozza az elektromos szerszámokat a kábelnél fogva.
- Ne használja a zsinórt arra, hogy kihúzza a dugót a konnektorból. Védje a kábelt a hőtől, az olajtól és az éles szélektől.
- Kizárólag jóváhagyott és megfelelően megjelölt hosszabbítót használjon kültéren.
 - A fa és a vékony ágak vágásakor használjon erős támasztékot. Ne halmozza a fát egy kupacba, és ne hagyja, hogy más személy vagy láb fogja meg.
 - Lejtős talajon mindig felfelé dolgozzon.
 - Keresztvágáskor a hegyes ütközőt mindig a vágandó fához illessze.
 - A keresztvágás előtt mindig állítsa be a szöges ütközőt. Csak ezután kapcsolja be a fűrész és kezdje el fűrészelés. Húzza a láncfűrész hátulról felfelé, és az első markolattal irányítsa az irányt. A következő vágáshoz szükséges pozícióváltáshoz tartson szünetet a fűrészelésben, és gyakoroljon enyhe nyomást az első markolatra. Húzza a fűrész egy kicsit hátra, csúsztassa a hegyes ütközőt tovább a vágás fölé, és húzza ki a hátsó fogantyút.
 - Csak akkor húzza ki a fűrész a fából, ha a lánc jár.
 - Ha több vágást végez, a vágások között kapcsolja ki a fűrész.
 - A merülő vágásokat és a vízszintes vágásokat csak szakemberek végezhetik.
 - Vízszintes vágásoknál a lehető legkisebb szöget állítsa be. Ez rendkívüli óvatosságot igényel, mivel ebben az esetben nem lehet szöges ütközőt használni.

- Ha a lánc megakad a felső oldalával, az nyomást gyakorolhat a kezelőre. Emiatt, ha lehet, az alsó oldallal vágjon, mivel a fűrész ekkor a testtől a fa felé tolódik.

- A hasított fa vágásakor fokozottan ügyeljen. A levágott fadarabok bármilyen irányba kirepülhetnek (sérülésveszély!).
- Ne használja a fűrész szögek vagy hasonló tárgyak eltávolítására.
- Ágak vágásakor a láncfűrész lehetőleg a törzsnek támaszkodjon. Ne vágjon a vezetőrúd hegyével.
- Az elágazáskapcsoláson végzett munkákat csak képzett személyzet végezheti! Veszélyek sérülések!
- Különös figyelmet kell fordítani az élő ágakra. A lazán lógó ágakat ne metsze alulról. ágak.
- A láncfűrész nem használható erdészeti munkákhoz, azaz az erdőben történő fakivágáshoz és ágvágáshoz. A kábeles csatlakozás miatt a fűrész kezelője nem rendelkezik a szükséges mozgékonyssággal, és a biztonsága nem garantált!
- Mindig a kivágott fa oldalán álljon.
- Ha egy fát kivágnak, legyen óvatos a visszavonuláskor.
- Lejtőkön a kezelőnek a törzs vagy a fekvő fa tetején, bal vagy jobb oldalán kell állnia, soha nem az alján.
- Vigyázz a feléd guruló fatörzsekre.
- A fűrész valószínűleg "rúgni" fog, ha a vezetőrúd hegye (különösen a felső negyed) véletlenül fához vagy más szilárd tárgyhoz ér. Ebben az esetben a fűrész irányíthatatlanul mozog, és teljes erővel a kezelő felé lendül (sérülésveszély!).
- A láncfűrészsel végzett munka során védőkesztyűt, megfelelő lábbelit, lábvédőt, szem- és fülvédőt kell viselni.
- Védősisakot kell viselni, ha a munka során fennáll a fejsérülés veszélye.
- A fák kivágásakor és a kivágott vagy kidőlt fák ágainak levágásakor is viseljen védőpajzsot.
- Minden egyes láncellenőrzés vagy beállítás, illetve hibajavítás előtt, valamint az egyik munkahelyről a másikra való átköltözés előtt húzza ki a dugót a konnektorból.
- Soha ne kapcsolja be a láncfűrész, hacsak nem tartja szilárdan a szerszámot, és a vezetőrúd és a lánc nem érintkezik valamivel.
- A fűrész mindig mindkét kezével fogja meg (jobb kézzel a hátsó fogantyún, bal kézzel az első fogantyún).
- Soha ne fűrészelj vállmagasság fölött, ha létrán, fán vagy bármilyen más, nem biztosított helyzetben áll.

- A vágott fa hasításakor ügyeljen arra, hogy a fűrészlánc ne szakadjon le és ne dobja el a fűrészszelvényt.
- apró fadarabok.
- A szünetek alatt a fűrészszelvényt úgy kell elhelyezni, hogy a fűrészlánc ne jelentsen sérülésveszélyt.
 - Soha nem szabad láncfűrészszelvényt kölcsönadni vagy olyan személyek kezébe adni, akik nem rendelkeznek a következőkkel
- ismeri ezeknek az eszközöknek a használatát. A fűrészhez a használati útmutatót is mellékelni kell.

6. HÁTTÉRI KÉP

A visszarúgás megelőzése érdekében tartsa be ezeket a biztonsági utasításokat:

- Soha ne kezdje a vágást a vezető rúd hegyével!
- Soha ne vágjon a vezető rúd hegyével! Legyen óvatos a vágás folytatásakor!
- Mindig akkor kezdjen el vágni, amikor a láncfűrész már használatban van!
- Ügyeljen arra, hogy a fűrészlánc mindig megfelelően élezett legyen.
- Egyszerre soha ne metszünk meg egynél több ágat! Legyen óvatos az ágak levágásakor, hogy ne érintsen meg más ágakat.
- Keresztmetszéskor ügyeljen az egymáshoz közel álló törzsekre.

7. MIELŐTT ELKEZDENÉNK

- A munka megkezdése előtt mindig ellenőrizze, hogy a láncfűrész megfelelően és biztonságosan működik-e.
- Láncolajjal (kapható a helyi barkácsboltban) óvatosan töltsen fel az olajtartályt az olajtartály ablakának körülbelül a feléig, és mindig tartsa ezt a szintet.
- Ellenőrizze a lánc kenési rendszerét, óvatosan kapcsolja be a láncfűrészszelvényt, és tartsa a földtől távol. Ügyeljen arra, hogy a láncfűrészszelvény ne érjen a talajhoz. Biztonsági okokból a legjobb, ha legalább 20 cm távolságot tart. Ha olajfoltok növekedését látja, akkor a kenőrendszer a lánc megfelelően működik. Ha egyáltalán nincs nyoma olajnak, próbálja meg megtisztítani a rúd mögött található olajkiömlő nyílást, és ellenőrizze, hogy a rúd és a lánc nem akadályozza-e az olaj áramlását. Győződjön meg arról is, hogy az ovális tömítés a helyén van-e az olajkifolyónyílás és a rúd között.

- Ellenőrizze a lánc feszességét és szükség esetén a lánc rögzítését (lásd a "Láncfeszítés" című fejezetet).

8. A GÉP BEINDÍTÁSA

8.1 A teleszkópos láncfűrész összeszerelése, a teleszkópos cső összehajtása (B ábra)

Illessze a teleszkópos csövet a motorfejre, majd húzza meg a csavart a motorfejhez. A hosszbeállításhoz teljesen meglazíthatja a reteszelőgombot, és a teleszkópos csövet a kívánt hosszra tolhatja, végül szorosan meghúzza a reteszelőgombot.

8.2 A vállpánt felszerelése és használata (C. és D. ábra)

Felszerelés

Nyomja meg a biztonsági zárrészt (A) a hüvelykujjával vagy az ujjával, és helyezze a kampót a szerszám csuklós részébe (B). Csúsztassa a csatot a vállpánt hosszának beállításához. A hossz beállítása a vállpántot a kényelmes munkapozíció eléréséhez. A megfelelő egyensúly biztosítása érdekében a motor beindítása nélkül kell gyakorló mozdulatokat végezni. Vegye fel vállpánt a jobb vállon. A szerszámot a test jobb oldalán viselje.

Szétszerelés

Vegye ki a biztonsági zárat a fordított módon. Hajtsa össze a hevedert.



A pántot soha ne átlósan, a válladon és a mellkasodon átlósan rögzítsd, hanem inkább az egyik válladra helyezd. Így veszély esetén a szerszámot a vállára teheti. gyorsan szálljon le a testről. A készülék tisztítása, ellenőrzése, karbantartása vagy egyéb munkálatok elvégzése előtt állítsa le a szerszámot, és húzza ki a dugót a csatlakozóaljzatból. Húzza ki a szerszámot a hálózatból. A beállítás után győződjön meg arról, hogy a szögbeállító gombok visszatértek eredeti helyzetükbe. Ellenkező esetben az eszköz nem tud futni. Ne csatlakoztassa az áramforrásra, amíg az összeszerelés be nem fejeződött. Ennek elmulasztása véletlen elinduláshoz és esetleges súlyos személyi sérüléshez vezethet.

8.3 A motorfej beállítása (E ábra)

Húzza ki a szerszámot a hálózatból. Nyomja meg a szögbeállító gombot a motorfej beállításához, és állítsa be a motorfejet, amíg a kívánt pozícióba nem kerül.

8.4 A láncrúd és a lánc felszerelése (F ábra)

Távolítsa el a sínrögzítő anyát. Vegye le a láncburkolatot közvetlen húzással, ehhez némi erőre lehet szükség. (Lásd az 1. ábrát) Csúsztassa a láncot a tengelykapcsolónál a lánckerék körül. Ügyeljen arra, hogy a láncszemek beférjenek a lánckerék fogai közé. Szereljen fel egy megfelelő dugókulcsot a rúdcsavarokra. Csúsztassa a vezetőrudat a kuplungdob mögé, amíg a vezetőrúd meg nem áll. (Lásd a 2., 3. és 4. ábrát).

Állítsa be újra a láncburkolatot, és húzza meg a rögzítőanyát. (Lásd az 5. ábrát)

Ismételje meg az új lánc feszítését kb. 5 vágás után. Rendszeresen ellenőrizze a lánc feszességét. Megjegyzés: A láncfűrész a rúd alján kissé leeshet. Ez normális.

Megjegyzés: A vezetőrúd rögzítőanyáit csak ezen a ponton kell szorosan rögzíteni, mert a fűrészláncot be kell állítani. Kövesse a fűrészlánc feszességének beállítása című szakaszban található utasításokat.



Figyelmeztetés: a lánc kezelésénél vagy beállításánál mindig viseljen védőkesztyűt.

8.5 Ellenőrizze a lánc feszességét és beállítását

Lásd az F. ábrát (6,7,8).

A helyes láncfeszítés rendkívül fontos, és azt indítás előtt, valamint minden vágáskor ellenőrizni kell. Ha elvégzi a szükséges beállításokat a fűrészláncon, akkor az jobb vágási teljesítményt és hosszabb láncélettartamot eredményez. A láncfeszítés növeléséhez tartsa felfelé a vezetőrúd orrát, és fordítsa jobbra a fűrészlánc-beállító csavart. A csavar elforgatásával az óramutató járásával ellentétes irányba csökkenti a lánc feszességét. Győződjön meg róla, hogy a lánc jól fut a vezető rúd körül. (Lásd az F. ábrát (7)) Megjegyzés: ha a lánc nehezen forog a vezető rúdra, vagy ha megakad, akkor túl nagy feszültséget alkalmaztak. Ez kisebb beállítást igényel az alábbiak szerint: Lazítsa meg a sínrögzítő anyákat. Csökkentse a feszültséget a sínbeállító csavar lassú elforgatásával az óramutató járásával ellentétes irányba.

Mozgassa a láncot előre-hátra a rúdon. Folytassa a beállítást, amíg a lánc szabadon forog, de szorosan illeszkedik. Növelje a feszességet a rúdállító csavarnak az óramutató járásával megegyező irányba történő elfordításával.

kezek. Amikor a lánc megfelelően megfeszült, tartsa a rúd orrát a legmagasabb pozícióban, és húzza meg biztonságosan a 2 rúdrögzítő anyát.



Figyelem: az új láncot megfeszítik, és már 5 vágás után be kell állítani. Egy új láncnál ez normális, és a jövőbeni beállítások közötti időköz gyorsan meghosszabbodik.

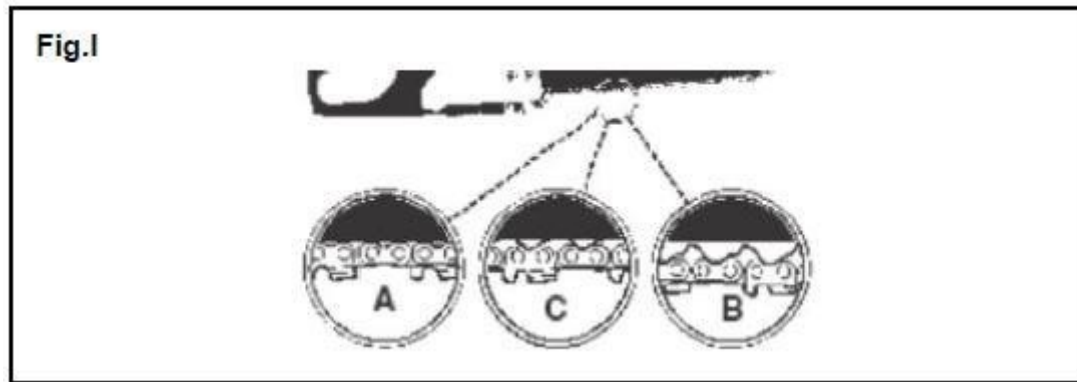

Figyelmeztetés: ha a lánc túl laza vagy túl szoros, a lánc kopása a kerekek, rudak, láncok és a forgattyús tengely gyorsabban manifesztálódnak. Az I. ábra tanulmányozása információt nyújt a megfelelő hidegfeszítésről (A), a megfelelő melegfeszítésről (B), és útmutatásként szolgál a lánc beállításához (C).

8.6 A lánc olajsztjének ellenőrzése (G ábra)

A szerszám minden egyes használata előtt mindig ellenőrizze a láncolaj-tartályt. Mindig olyan minőségi hajtóműolajat használjon, amely adalékanyagokat tartalmaz a súrlódás és a kopás csökkentésére, valamint a megakadályozza a szurokképződést a rúdon és a láncon. Ha az olajszt a "MIN" vonal alatt van, akkor speciális láncfűrészolajjal kell feltölteni. (Lásd az 1., 2., 3., 4. ábrát.)

Teleszkópos csőhossz beállítása



Húzza ki a szerszámot a hálózatból.

Teljesen engedje ki a hosszbeállító reteszelőgombot, és tolja a teleszkópos csövet a kívánt hosszúságra, majd húzza meg erősen.

9. TRANSPORT

9.1 Indítás (H ábra)

Az eszköz elindítása: Nyomja meg a biztonsági kioldó gombot, majd nyomja meg az ON/OFF kapcsolót. A motor beindítása után engedje fel a biztonsági gombot. (Lásd az 1. ábrát)



FIGYELMEZTETÉS: Soha ne indítsa el és ne működtesse a fűrész, ha a fűrészrúd és a lánc nincs megfelelően bekapcsolva. telepítve.

Vigyázat: A fűrészvágáskor győződjön meg arról, hogy a lánc és a fűrészléc megfelelően be van kenve.

9.2 Stop (H ábra)

Szerszámmegálló: Engedje el az ON/OFF kapcsolót. (Lásd a 2. ábrát.) A lánc röviddel a kikapcsolás után megáll.



Csak akkor állítsa be a lánc kenőrendszert, ha a motor ki van kapcsolva.

10. TISZTÍTÁS ÉS KARBANTARTÁS



Figyelem! Húzza ki a hálózati dugót, mielőtt bármilyen munkát végez a készüléken.

- A munka megkezdése előtt rendszeresen ellenőrizze a gépet.
- A motorburkolaton lévő szellőzőnyílásokat mindig tartsa tisztán.
- Soha ne tisztítsa vagy permetezze a gépet vízzel. A motorburkolatot csak nedves ruhával tisztítsa, és soha ne használjon tisztítószereket vagy oldószereket! A gép műanyag alkatrészei megsérülhetnek.
- Végül óvatosan öblítse le a motorburkolatot.
- Tárolja a gépet a mellékelt védőburkolattal.
- Csak eredeti tartozékokat és pótalkatrészeket használjon.

10.1 A lánckerék kenése

Vigyázat: Az új fűrész csúcstartó láncának lánckerekét gyárilag előre megolajozták. Ha  nem keni be a vezetőlánc lánckerek végét az alábbiakban leírtak szerint, ez gyenge teljesítményt és elakadást eredményez, ami a gyártó garanciájának érvénytelenségét vonja maga után.

A hegy kenése 25 óranyi használat után vagy hetente egyszer ajánlott, attól függően, hogy melyik következik be előbb. A kenés előtt mindig alaposan tisztítsa meg a vezetőrúd végét.

10.1.1 Kenőeszközök:

A kenőpisztoly (opcionális) ajánlott a kenőanyagnak a lánckerekcsúcsra történő felhordásához. vezetősínek. A zsírzópisztoly tűvel van felszerelve, ami elengedhetetlen a hatékony felhordáshoz.
zsír a csúcson.

10.1.2 A hegy kenése:

 **Figyelem!** A rúd és a lánc kezelésénél viseljen erős munkakesztyűt.

Engedje el a ravaszt.

Megjegyzés: a fűrészláncot nem szükséges leszerelni a vezetőrúd hegyének kenéséhez. A kenés munka közben is elvégezhető.

Tisztítsa meg a vezetőrúd lánckerekének hegyét.

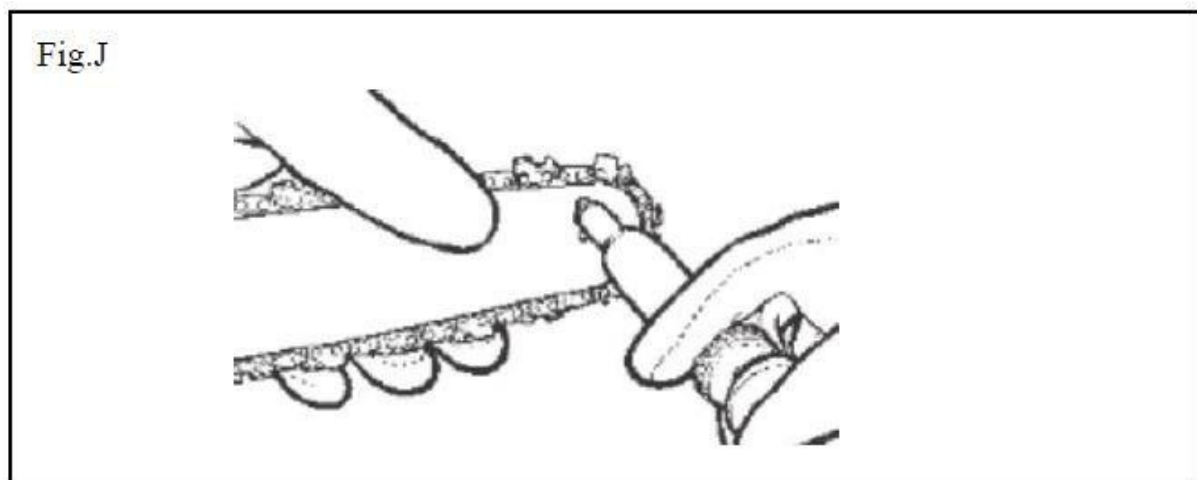

Egy zsírzópisztoly (opcionális) segítségével dugja be a tű hegyét a zsírozónyílásba, és fecskendezze be a zsírt, amíg az meg nem jelenik a hegy külső szélén (J ábra).

Kézzel csavarja meg a fűrészláncot. Ismételje meg a kenést, amíg a teljes fogaskerékcsúcs be nem kenődik.

10.2 A vezetősín karbantartása:

A legtöbb vezetőrúdprobléma elkerülhető, ha egyszerűen jó állapotban tartja a láncfűrész. A vezetőrúd nem megfelelő kenése és a fűrész túl szoros láncsal való üzemeltetése hozzájárul a lánc gyors kopásához. A rúd kopásának minimalizálása érdekében a következő vezetőrúd-karbantartási eljárások javasoltak.



Figyelmeztetés: karbantartás közben mindig viseljen védőkesztyűt. Ne végezzen karbantartást, ha a motor forró.

10.3 A lánc csiszolása:

A tapasztalatlan láncfűrész-használóknak javasoljuk, hogy a láncot szakszerűen éleztesse meg a legközelebbi láncfűrész-javító szervizben. Ha saját maga szeretné megélezni a láncot, használjon egy különleges szerszámot, amelyek biztosítják, hogy a vágókések a megfelelő szögben és mélységben legyenek élezve. A kézi élezéshez egy A4-es kézi reszelő ajánlott. A láncok is könnyen cserélhetők, a 40 láncszemes, 250 mm-es hajtólánccról a helyi barkácsboltban tájékozódhat.



Figyelmeztetés: Ha a láncot nem megfelelően élezik, nagyobb lehet a visszarúgás veszélye.

A lánc élezéséhez használja a helyi barkácsboltban vagy szerszámboltban kapható megfelelő élezőszerszámokat:

- A4 kerek kézi reszelő
- Mérési kaliber
- Elektromos lánccdaráló



Megjegyzés: Minden vágófognak hasonló hosszúságúnak kell lennie. Az eltérő hosszúságok durva futást és a lánc sérülését okozhatják.

A minimális foghossznak 4 mm-nek kell lennie. Ha rövidebbek, távolítsa el a láncot. A fogak beállítási szögét be kell tartani. A lánc élezéséhez a reszelővel belülről kifelé haladva 2-3 mozdulatot végezzen.



Megjegyzés: A vágófogak 3-4 élezése után hagyja a láncot élesedni. szakértők. A távolságot biztosító mélységghatárolót is élesítik.

Fig.K

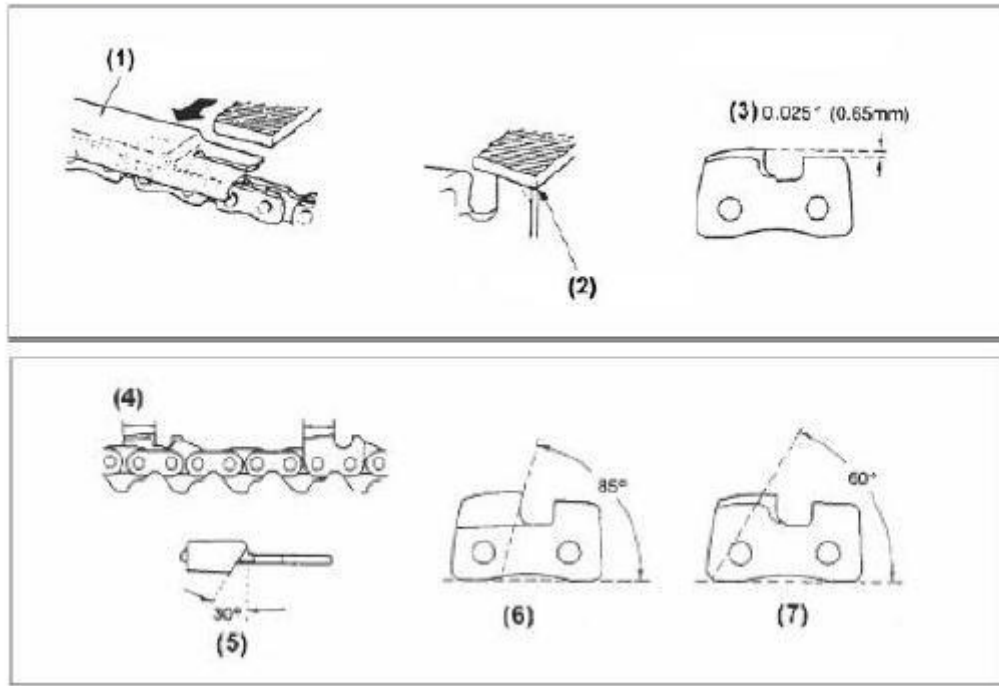

Fig.L

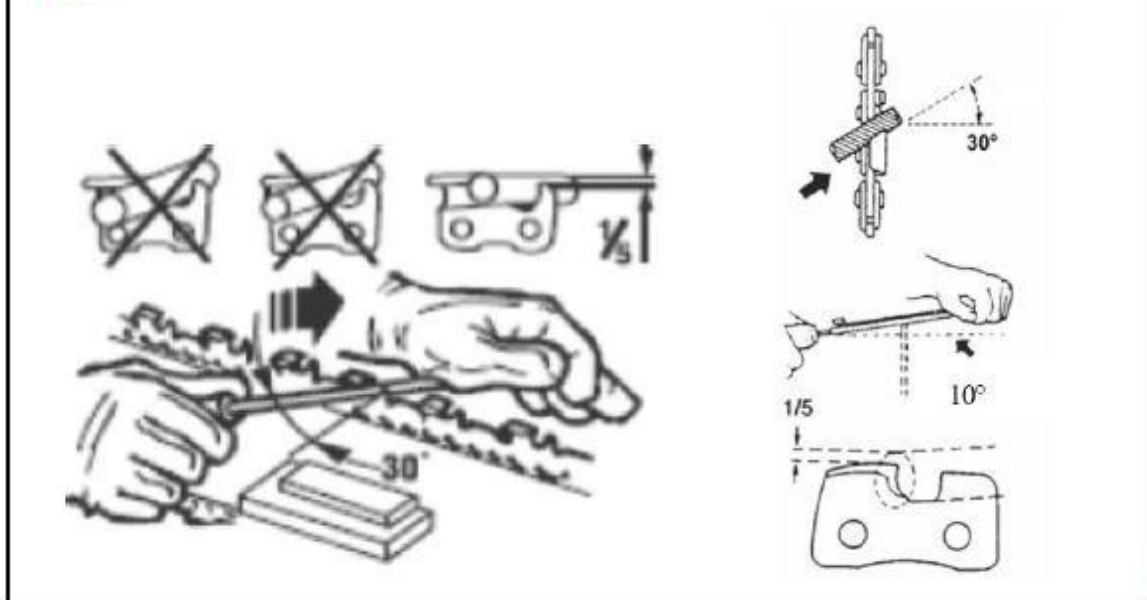

Fig.M

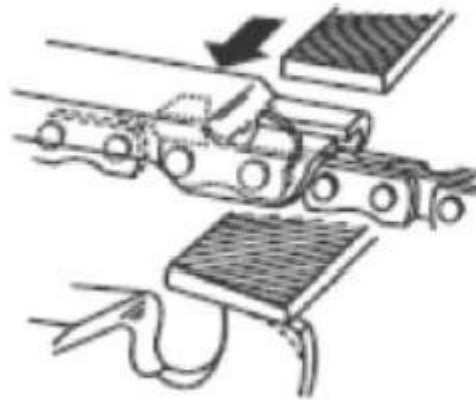

Fig.N



A rudat 8 munkaóránként meg kell fordítani az egyenletes kopás érdekében. Tartsa tisztán a rúd hornyát és a kenőnyílást hornytisztítóval (opcionális tartozék). (N ábra) Rendszeresen ellenőrizze a rókák kopását, vagy szükség esetén cserélje ki őket.

Figyelmeztetés: Soha ne használjon új láncot kopott lánckerékre vagy önbeállító gyűrűre.

A rúd kopása - forgassa el rendszeresen (például 8 óra használat után) a vezető rudat, hogy a rúd felső és alsó része egyenletesen kopjon.

Olajcsatornák - A rúdon lévő olajcsatornákat meg kell tisztítani, hogy a rúd és a lánc megfelelő kenése biztosított legyen működés közben. Megjegyzés: Az olajcsatornák állapota könnyen megállapítható

Sakk. Ha a járatok tiszták, a lánc a fűrész elindítása után néhány másodpercen belül automatikusan kilöki az olajat. Az Ön fűrеше automatikus kenőrendszerrel van felszerelve.

10.5 Lánc karbantartása

10.5.1 Láncfeszítés:

Rendszeresen ellenőrizze a láncfeszességet, és szükség szerint állítsa be, hogy a lánc szorosan illeszkedjen a rúdhoz, de elég laza legyen ahhoz, hogy kézzel át lehessen húzni.

10.5.2 Új lánc:

Az új láncot és a rudat már 5 vágás után újra kell építeni. Ez a zavarás időszakában normális, és a jövőbeni beállítások közötti időintervallum gyorsan kezd meghosszabbodni.

Figyelmeztetés: soha ne távolítson el 3 láncszemnél többet a láncszemekből. Ez a lánckerék sérülését okozhatja.

10.5.3 Lánc kenése:

Mindig győződjön meg arról, hogy az automatikus olajkenési rendszer megfelelően működik. Az olajtartályt tartsa tele láncolajjal (kapható a helyi barkácsboltban). Óvatosan töltsse fel az olajtartályt körülbelül az olajtartály ablakának feléig, mindig tartsa az olajtartályt ennek a szintnek a közelében. A vezetőrúddal szembeni súrlódás minimalizálása érdekében vágás közben feltétlenül szükséges, hogy a rúd és a lánc megfelelő kenése. A fűrész száraz vagy túl kevés olajjal történő üzemeltetése csökkenti a vágási hatékonyságot, lerövidíti a lánc élettartamát, gyors lánctompulást okoz és a rúd túlzott kopása a túlmelegedés miatt. A túl kevés olaj füstöt vagy a sín elszíneződését mutatja.

11. Műszaki adatok

Modell	HKPCSOGB
Névleges feszültség/frekvencia	230 - 240 V ~ 50HZ
Névleges teljesítmény	750 W
Védelmi osztály	II. osztály
Olajkapacitás	100 ml
Sínhossz	8"
Hangnyomásszint LpA	88,7 dB (A)
Hangteljesítményszint LwA	100,3 dB (A)
Bizonytalanság K	3 dB (A)
Garantált hangteljesítményszint LwA	104 dB (A)
A fogantyú rezgése	
Fő fogantyú	1 353 m/s ²
Kiegészítő fogantyú	2 134 m/s ²
Bizonytalanság K	1,5 m/s ²

12. TÁROLÁS

Tartsa a láncfűrész biztonságos helyen. A használaton kívüli láncfűrészeket tisztán, sík felületen és száraz, gyermekek számára hozzáférhetetlen helyen kell tárolni.

13. KÖRNYEZET



Egy áthúzott, kerekeken guruló hamutartó jelentése:

Ne dobja ki az elektromos készülékeket válogatatlan kommunális hulladékként.

Használjon külön gyűjtőberendezéseket. A rendelkezésre álló gyűjtőrendszerekkel kapcsolatos információkért forduljon a helyi hatósághoz. Ha az elektromos készülékek a hulladéklerakókban elhelyezett veszélyes anyagok a talajvízbe szivároghatnak, és bekerülhetnek az élelmiszerláncba, károsítva ezzel az Ön egészségét és jólétét.